

Ten dokument jest wyłączną własnością DOMAX Sp. z o.o. Nie może być kopiowany w całości, ani w części bez pisemnej zgody DOMAX Sp. z o.o. Jego zawartość nie może być udostępniana osobą trzecim, ani używana do nieautoryzowanych celów. Naruszenia będą ścigane.

Rewizja				
Rewizja	Opis	Data	Zmienił	Zahwierdził

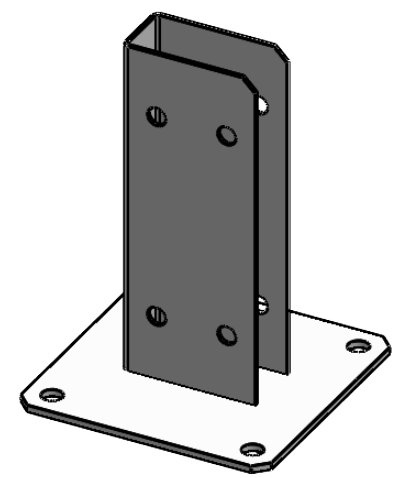
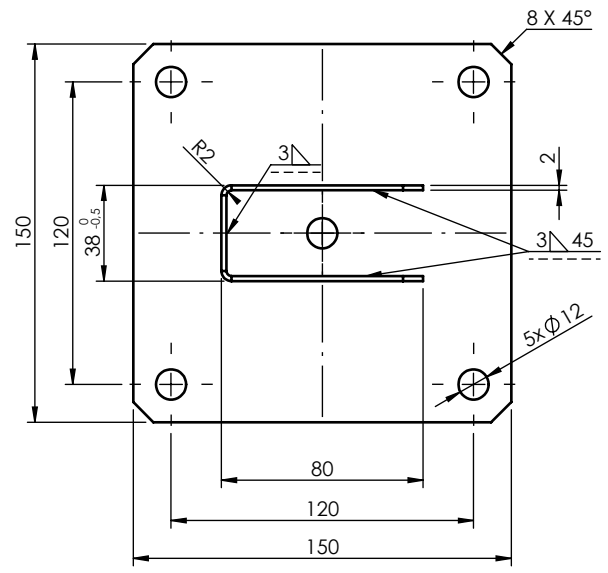
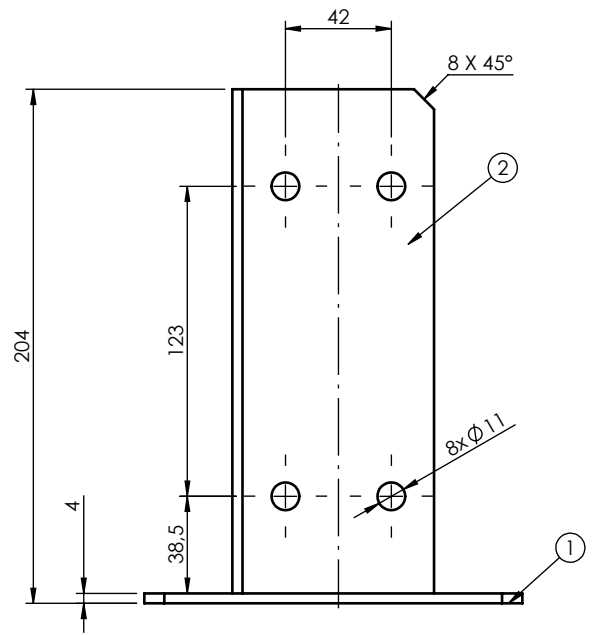

**Uwagi:**

1. Tolerancje ogólne wg. normy PN-EN 22768 mK.
2. Ostre krawędzie stępić.
3. Ocynkować galwanicznie lub malować antracyt.

Poz.	Ilość	Nazwa	Opis	Materiał	Masa [kg]	Pow.
2	1	Błacha boczna	GPP 80-B	S235	0,59	7,76
1	1	Podstawa	GPP 80-P	S235	0,68	4,68

Projektował: D.Kozłowski		Sprawdził: -		Zahwierdził: -		Uwagi:	
Eksport: D.Kozłowski		Format: A4	Skala: 1:3	Materiał:	Masa: 1.26 kg	Powierzchnia: 12.37 dm <sup>2</sup>	
961099	24.10.2023	Podstawa pergoli					Arkusz 1 / 1
		GPP 80					Rewizja 0